

**GÜHRING**



# *RF100* **SHARP**



Akce platí do konce 06/2025.

# NAŠE NEJOSTŘEJŠÍ FRÉZA

Frézování měkkých, tvrdých a vysoce legovaných materiálů představuje specifickou výzvu při výběru nástroje.

Pokud zvolíte nesprávný nástroj, mohou se třísky lepit a ucpávat, což vede k poškození nebo zlomení nástroje.

Specialista na měkké, tvrdé a vysoce legované materiály

S naší nejostřejší monolitní karbidovou frézou už se nemusíte obávat. Získáte vysoce kvalitní výsledky obrábění.

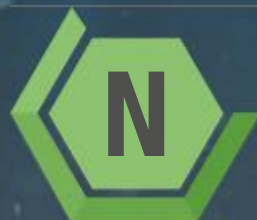

# Ocel

# Nerezová ocel

# Hliník

# Speciální slitiny

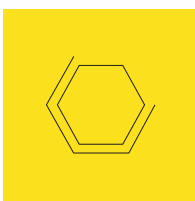

Výjimečně měkký řez  
v měkkých a vysoce legovaných materiálech  
s pevností v tahu 300 - 900 N/mm<sup>2</sup>

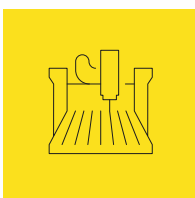

Plná flexibilita při frézování  
drážkování, hrubování, rampování,  
po helixu, dokončování

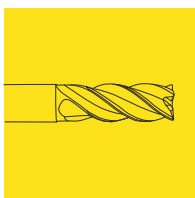

Výkonný a klidný chod na všech strojích

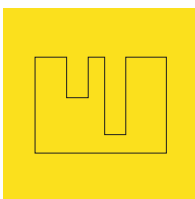

Rozměry orientované na použití  
pro nákladově efektivní obrábění

# Ratio fréza RF 100 Sharp

Typ **6479**



VHM
P
N
WN
38°  
40°
+
4
HA
45°
12°

P	M	K	N	S	H
●	●	●	●	●	●

Ratio fréza RF 100 Sharp / f9 / Tovární standard / SK / AlCrN / Typ: N / Tvar: B / Směr řezu: vpravo

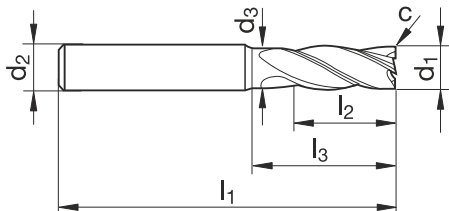

objednáací číslo **6479**

d1 e8 mm	d2 h6 mm	d3 mm	l1 mm	l2 mm	l3 mm	c mm x 45°	Z	objednáací kód	akční cena	cena ostření
4.00	6.00	3.80	57	14.0	18.0	0.08	4	<b>4.000</b>	<b>577 Kč</b>	<b>243 Kč</b>
5.00	6.00	4.80	57	15.0	20.0	0.10	4	<b>5.000</b>	<b>577 Kč</b>	<b>243 Kč</b>
6.00	6.00	5.70	57	16.0	20.0	0.12	4	<b>6.000</b>	<b>577 Kč</b>	<b>243 Kč</b>
8.00	8.00	7.70	63	21.0	26.0	0.16	4	<b>8.000</b>	<b>790 Kč</b>	<b>243 Kč</b>
10.00	10.00	9.50	72	25.0	31.0	0.20	4	<b>10.000</b>	<b>1 182 Kč</b>	<b>259 Kč</b>
12.00	12.00	11.50	83	28.0	37.0	0.24	4	<b>12.000</b>	<b>1 516 Kč</b>	<b>293 Kč</b>
16.00	16.00	15.50	92	36.0	43.0	0.32	4	<b>16.000</b>	<b>2 618 Kč</b>	<b>326 Kč</b>
20.00	20.00	19.50	104	41.0	53.0	0.40	4	<b>20.000</b>	<b>3 982 Kč</b>	<b>393 Kč</b>

## Řezné podmínky

ISO	tvrdost	v <sub>c</sub>	f <sub>z</sub> (mm/z)/Ø							v <sub>c</sub>	f <sub>z</sub> (mm/z)/Ø						
			3	6	8	10	12	16	20		3	6	8	10	12	16	20
P	≤ 850 N/mm <sup>2</sup>	340	0,036	0,072	0,096	0,138	0,17	0,22	0,28	360	0,017	0,034	0,046	0,066	0,08	0,11	0,13
	≥ 850 N/mm <sup>2</sup>	250	0,031	0,062	0,083	0,115	0,14	0,18	0,23	270	0,015	0,030	0,040	0,055	0,07	0,09	0,11
M	≤ 750 N/mm <sup>2</sup>	220	0,031	0,062	0,083	0,115	0,14	0,18	0,23	240	0,015	0,030	0,040	0,055	0,07	0,09	0,11
	≥ 750 N/mm <sup>2</sup>	110	0,024	0,048	0,064	0,092	0,11	0,15	0,18	120	0,011	0,021	0,028	0,040	0,05	0,06	0,08
S	Ni-based	60	0,019	0,039	0,052	0,074	0,09	0,12	0,15	60	0,008	0,017	0,022	0,032	0,04	0,05	0,06
	Ti-based	110	0,028	0,055	0,074	0,104	0,12	0,17	0,21	120	0,013	0,026	0,035	0,050	0,06	0,08	0,10
N	≤ 7 % Si	900	0,045	0,090	0,120	0,184	0,22	0,29	0,37	1000	0,021	0,043	0,057	0,088	0,11	0,14	0,18
	≥ 7 % Si	430	0,038	0,076	0,101	0,138	0,17	0,22	0,28	460	0,018	0,036	0,048	0,066	0,08	0,11	0,13

Akční ceny jsou platné pouze při minimální objednávce 10ks fréz a minimální objednáací částce 7 500Kč.

Objednávkou získáváte slevový poukaz 5% na služby ostření a povlakování, pokud bude hodnota služby minimálně 5 000Kč.



Ratio fréza RF 100 Sharp / f9 / Tovární standard / SK / AlCrN / Typ: N / Tvar: B / Směr řezu: vpravo

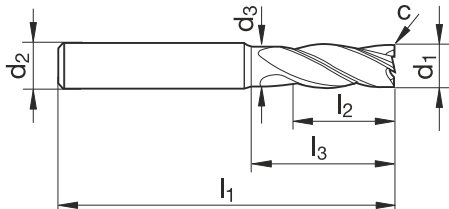

objednáací číslo **6939**

d1 e8 mm	d2 h6 mm	d3 mm	l1 mm	l2 mm	l3 mm	c mm x 45°	Z	objednáací kód	akční cena	cena ostření
4.00	6.00	3.80	50	4.0	8.4	0.04	4	<b>4.000</b>	462 Kč	243 Kč
5.00	6.00	4.80	50	5.0	10.5	0.05	4	<b>5.000</b>	462 Kč	243 Kč
6.00	6.00	5.70	50	6.0	12.0	0.06	4	<b>6.000</b>	462 Kč	243 Kč
8.00	8.00	7.70	55	8.0	16.0	0.08	4	<b>8.000</b>	632 Kč	243 Kč
10.00	10.00	9.50	61	10.0	20.0	0.10	4	<b>10.000</b>	946 Kč	259 Kč
12.00	12.00	11.50	70	12.0	24.0	0.12	4	<b>12.000</b>	1 213 Kč	293 Kč
16.00	16.00	15.50	82	16.0	32.0	0.16	4	<b>16.000</b>	2 094 Kč	326 Kč

## Řezné podmínky

ISO	tvrdost	v <sub>c</sub>	f <sub>z</sub> (mmvz)/Ø							v <sub>c</sub>	f <sub>z</sub> (mmvz)/Ø						
			a <sub>p</sub> = 1,0xD			a <sub>e</sub> = 1,0xD					a <sub>p</sub> = 1,0xD			a <sub>e</sub> max = 0,75xD			
			3	6	8	10	12	16	20		3	6	8	10	12	16	20
P	≤ 850 N/mm <sup>2</sup>	180	0,016	0,031	0,042	0,060	0,07	0,10	0,12	210	0,018	0,036	0,048	0,069	0,08	0,11	0,14
	≥ 850 N/mm <sup>2</sup>	135	0,014	0,027	0,036	0,050	0,06	0,08	0,10		160	0,016	0,031	0,041	0,058	0,07	0,09
M	≤ 750 N/mm <sup>2</sup>	120	0,014	0,027	0,036	0,050	0,06	0,08	0,10	140	0,016	0,031	0,041	0,058	0,07	0,09	0,12
	≥ 750 N/mm <sup>2</sup>	60	0,011	0,021	0,028	0,040	0,05	0,06	0,08		80	0,013	0,025	0,034	0,048	0,06	0,08
S	Ni-based	30	0,008	0,017	0,022	0,032	0,04	0,05	0,06	40	0,010	0,020	0,027	0,038	0,05	0,06	0,08
	Ti-based	60	0,012	0,024	0,032	0,045	0,05	0,07	0,09		80	0,014	0,029	0,038	0,054	0,06	0,09
N	≤ 5 % Si	500	0,020	0,039	0,052	0,080	0,10	0,13	0,16	600	0,022	0,045	0,060	0,092	0,11	0,15	0,18
	≥ 5 % Si	230	0,017	0,033	0,044	0,060	0,07	0,10	0,12		300	0,019	0,038	0,051	0,069	0,08	0,11

Akční ceny jsou platné pouze při minimální objednávce 10ks fréz a minimální objednáací částce 7 500Kč.

Objednávkou získáváte slevový poukaz 5% na služby ostření a povlakování, pokud bude hodnota služby minimálně 5 000Kč.



Ratio fréza RF 100 Sharp / f9 / Tovární standard / SK / AlCrN / Typ: N / Tvar: B / Směr řezu: vpravo

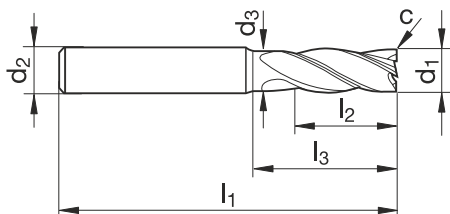

objednáací číslo **6481**

d1 e8 mm	d2 h6 mm	d3 mm	l1 mm	l2 mm	l3 mm	c mm x 45°	Z	objednáací kód	akční cena	cena ostření
4.00	6.00	3.80	65	14.0	27.0	0.08	4	<b>4.000</b>	<b>692 Kč</b>	<b>243 Kč</b>
5.00	6.00	4.80	65	15.0	28.0	0.10	4	<b>5.000</b>	<b>692 Kč</b>	<b>243 Kč</b>
6.00	6.00	5.70	75	19.0	38.0	0.12	4	<b>6.000</b>	<b>692 Kč</b>	<b>243 Kč</b>
8.00	8.00	7.70	80	21.0	43.0	0.16	4	<b>8.000</b>	<b>948 Kč</b>	<b>243 Kč</b>
10.00	10.00	9.50	93	26.0	52.0	0.20	4	<b>10.000</b>	<b>1 418 Kč</b>	<b>259 Kč</b>
12.00	12.00	11.50	100	28.0	54.0	0.24	4	<b>12.000</b>	<b>1 819 Kč</b>	<b>293 Kč</b>
16.00	16.00	15.50	123	38.0	74.0	0.32	4	<b>16.000</b>	<b>3 142 Kč</b>	<b>326 Kč</b>
20.00	20.00	19.50	126	41.0	75.0	0.40	4	<b>20.000</b>	<b>4 778 Kč</b>	<b>393 Kč</b>

## Řezné podmínky

ISO	tvrdost	v <sub>c</sub>	f <sub>z</sub> (mm/z)/Ø							v <sub>c</sub>	f <sub>z</sub> (mm/z)/Ø						
			3	6	8	10	12	16	20		3	6	8	10	12	16	20
P	≤ 850 N/mm <sup>2</sup>	340	0,036	0,072	0,096	0,138	0,17	0,22	0,28	360	0,017	0,034	0,046	0,066	0,08	0,11	0,13
	≥ 850 N/mm <sup>2</sup>	250	0,031	0,062	0,083	0,115	0,14	0,18	0,23	270	0,015	0,030	0,040	0,055	0,07	0,09	0,11
M	≤ 750 N/mm <sup>2</sup>	220	0,031	0,062	0,083	0,115	0,14	0,18	0,23	240	0,015	0,030	0,040	0,055	0,07	0,09	0,11
	≥ 750 N/mm <sup>2</sup>	110	0,024	0,048	0,064	0,092	0,11	0,15	0,18	120	0,011	0,021	0,028	0,040	0,05	0,06	0,08
S	Ni-based	60	0,019	0,039	0,052	0,074	0,09	0,12	0,15	60	0,008	0,017	0,022	0,032	0,04	0,05	0,06
	Ti-based	110	0,028	0,055	0,074	0,104	0,12	0,17	0,21	120	0,013	0,026	0,035	0,050	0,06	0,08	0,10
N	≤ 7 % Si	900	0,045	0,090	0,120	0,184	0,22	0,29	0,37	1000	0,021	0,043	0,057	0,088	0,11	0,14	0,18
	≥ 7 % Si	430	0,038	0,076	0,101	0,138	0,17	0,22	0,28	460	0,018	0,036	0,048	0,066	0,08	0,11	0,13

Akční ceny jsou platné pouze při minimální objednávce 10ks fréz a minimální objednáací částce 7 500Kč.

Objednávkou získáváte slevový poukaz 5% na služby ostření a povlakování, pokud bude hodnota služby minimálně 5 000Kč.



Ratio fréza RF 100 Sharp / f9 / Tovární standard / SK / AlCrN / Typ: N / Tvar: B / Směr řezu: vpravo

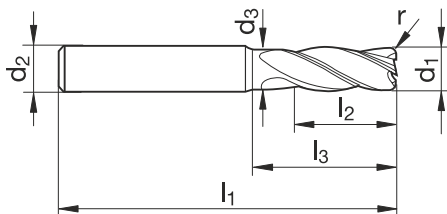

objednáací číslo 6963

d1 e8 mm	d2 h6 mm	d3 mm	l1 mm	l2 mm	l3 mm	r mm	Z	objednáací kód	akční cena	cena ostření
4.00	6.00	3.80	57	11.0	18.0	0.20	4	4.002	831 Kč	243 Kč
5.00	6.00	4.80	57	13.0	18.0	0.20	4	5.002	831 Kč	243 Kč
6.00	6.00	5.70	57	13.0	20.0	0.20	4	6.002	831 Kč	243 Kč
8.00	8.00	7.70	63	19.0	26.0	0.30	4	8.003	1 138 Kč	243 Kč
10.00	10.00	9.50	72	22.0	31.0	0.50	4	10.005	1 702 Kč	259 Kč
12.00	12.00	11.50	83	26.0	37.0	0.50	4	12.005	2 183 Kč	293 Kč
16.00	16.00	15.50	92	32.0	43.0	1.00	4	16.010	3 770 Kč	326 Kč
20.00	20.00	19.50	104	38.0	53.0	2.00	4	20.020	5 734 Kč	393 Kč

## Řezné podmínky

ISO	tvrdost	v <sub>c</sub>	f <sub>z</sub> (mm/z)/Ø							v <sub>c</sub>	f <sub>z</sub> (mm/z)/Ø						
			3	6	8	10	12	16	20		3	6	8	10	12	16	20
P	≤ 850 N/mm <sup>2</sup>	340	0,036	0,072	0,096	0,138	0,17	0,22	0,28	360	0,017	0,034	0,046	0,066	0,08	0,11	0,13
	≥ 850 N/mm <sup>2</sup>	250	0,031	0,062	0,083	0,115	0,14	0,18	0,23	270	0,015	0,030	0,040	0,055	0,07	0,09	0,11
M	≤ 750 N/mm <sup>2</sup>	220	0,031	0,062	0,083	0,115	0,14	0,18	0,23	240	0,015	0,030	0,040	0,055	0,07	0,09	0,11
	≥ 750 N/mm <sup>2</sup>	110	0,024	0,048	0,064	0,092	0,11	0,15	0,18	120	0,011	0,021	0,028	0,040	0,05	0,06	0,08
S	Ni-based	60	0,019	0,039	0,052	0,074	0,09	0,12	0,15	60	0,008	0,017	0,022	0,032	0,04	0,05	0,06
	Ti-based	110	0,028	0,055	0,074	0,104	0,12	0,17	0,21	120	0,013	0,026	0,035	0,050	0,06	0,08	0,10
N	≤ 7 % Si	900	0,045	0,090	0,120	0,184	0,22	0,29	0,37	1000	0,021	0,043	0,057	0,088	0,11	0,14	0,18
	≥ 7 % Si	430	0,038	0,076	0,101	0,138	0,17	0,22	0,28	460	0,018	0,036	0,048	0,066	0,08	0,11	0,13

Akční ceny jsou platné pouze při minimální objednávce 10ks fréz a minimální objednáací částce 7 500Kč.

Objednávkou získáváte slevový poukaz 5% na služby ostření a povlakování, pokud bude hodnota služby minimálně 5 000Kč.

# POUKAZ NA OSTŘENÍ -5%



z ceny jakéhokoli ostření při minimální objednávce nad 5 000,- Kč



## ISO Code

<b>P</b>	Konstrukční ocel
<b>M</b>	Nerezové ocely
<b>K</b>	Litina
<b>N</b>	Hliníkové slitiny
<b>S</b>	Super slitiny
<b>H</b>	Kalená ocel

GÜHRING, s.r.o.  
Na Perkách 608  
330 21 Líně Sulkov

informace@guehring.de  
tel.: 373 734 106  
www.guehring.cz

# GÜHRING

Pro více informací kontaktujte svého obchodního zástupce.  
Dodáváme výhradně podle našich dodacích a platebních podmínek.  
Změna vyhrazena.



# powertap

UNIVERZÁLNÍ ZÁVITNÍKY

MADE BY  
**GÜHRING**

ZLATÝ PROUŽEK,  
SPRÁVNÁ VOLBA PRO  
KAŽDÝ MATERIÁL

TOP GOLD DRILL  
FORME  
GEWINDEN  
leistung  
gold  
richtig  
PROZ  
FORME  
UNIVERSAL  
leistung  
Power

TRI  
RS  
HR  
ta  
SS  
ten  
ER  
ETE  
AL  
ar  
W

GOLDRICHTIG  
FÜR ALLE  
WERKSTOFFE  
UNIVERSAL-GEWINDEBOHRER  
et  
e  
POWERPREIS  
POWERPREIS DIN 5156 mehr  
ALL UNC Power  
WINDEBOHRER  
RSAL formvollendete  
HRER Gewinde UNF

# HSS-E-PM



kod produktu	číslo produktu	velikost závitu	AKČNÍ CENA
9057220030000	5722	3	494 Kč
9057220040000	5722	4	494 Kč
9057220050000	5722	5	506 Kč
9057220060000	5722	6	524 Kč
9057220080000	5722	8	608 Kč
9057220100000	5722	10	718 Kč
9057220120000	5722	12	886 Kč

# HSS-E-PM



kod produktu	číslo produktu	velikost závitu	AKČNÍ CENA
9057360030000	5736	3	277 Kč
9057360040000	5736	4	254 Kč
9057360050000	5736	5	282 Kč
9057360060000	5736	6	338 Kč
9057360080000	5736	8	378 Kč
9057360100000	5736	10	498 Kč
9057360120000	5736	12	594 Kč
9057360160000	5736	16	836 Kč

# HSS-E



kod produktu	číslo produktu	velikost závitu	AKČNÍ CENA
9057170080000	5717	8	243 Kč
9057170100000	5717	10	303 Kč
9057170120000	5717	12	354 Kč
9057170160000	5717	16	487 Kč
9057170200000	5717	20	723 Kč

# HSS-E-PM



kod produktu	číslo produktu	velikost závitu	AKČNÍ CENA
9057160040000	5716	4	221 Kč
9057160050000	5716	5	213 Kč
9057160060000	5716	6	215 Kč
9057160080000	5716	8	232 Kč
9057160100000	5716	10	263 Kč
9057160120000	5716	12	285 Kč
9057160160000	5716	16	400 Kč

# HSS-E



kod produktu	číslo produktu	velikost závitu	AKČNÍ CENA
9057330030000	5733	3	171 Kč
9057330040000	5733	4	175 Kč
9057330050000	5733	5	182 Kč
9057330060000	5733	6	182 Kč
9057330080000	5733	8	213 Kč
9057330100000	5733	10	254 Kč

# HSS-E



kod produktu	číslo produktu	velikost závitu	AKČNÍ CENA
9057340030000	5734	3	185 Kč
9057340040000	5734	4	185 Kč
9057340050000	5734	5	193 Kč
9057340060000	5734	6	199 Kč
9057340080000	5734	8	232 Kč
9057340100000	5734	10	271 Kč

# powertap

UNIVERZÁLNÍ ZÁVITNÍKY

MADE BY

**GÜHRING**



Gühring s.r.o.

Na Perkách 608

CZ - 330 21 Líně - Sulkov

Tel. +420 378 212 200

Fax +420 378 212 220

sekretariat@guehring.cz

www.guehring.cz

E-shop



Navigátor



Případné tiskové chyby nebo změny během či po tisku neopravňují k žádným nárokům.  
Dodáváme výhradně podle našich dodacích a platebních podmínek, které si u nás můžete vyžádat.  
Všechny ceny jsou uvedeny v Kč bez DPH.

Platnost letáku je do 06/2025.

*Vybavte si s námi  
Váš nový stroj !*



**Nástrojové držáky HSK-A63**  
Kompletní sortiment pro osazení CNC strojů

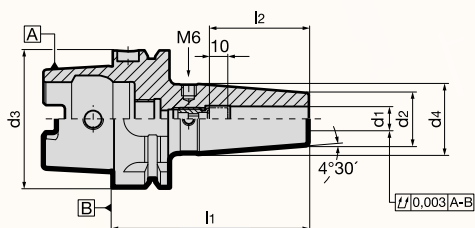

- pro toleranci stopky nástroje h6
  - radiální házení max 4 μm
  - jakost vyvážení: G2,5 / 25 000 ot/min, nebo U<1gmm
  - vč. vyvažovacích závitů 4xM6 / 6xM6
  - dle DIN 69882-8
  - nadměrné délky
- l1 = 150 mm (radiální házení max. 5 μm)  
l1 = 200 mm (radiální házení max. 7 μm)

obj. číslo	pro østopky	d <sub>2</sub> mm	d <sub>1</sub> mm	l <sub>1</sub> mm	l <sub>2</sub> mm	kg	základní cena	sleva	cena po slevě
<b>4736</b>									
3,063	3	10	18	80	30	0,70	5 993 Kč	57 %	2 577 Kč
4,063	4	10	18	80	35	0,70	5 993 Kč	57 %	2 577 Kč
5,063	5	10	18	80	40	0,70	5 993 Kč	57 %	2 577 Kč
6,063	6	21	27	80	36	0,80	5 213 Kč	57 %	2 242 Kč
8,063	8	21	27	80	36	0,80	5 213 Kč	57 %	2 242 Kč
10,063	10	24	32	85	41	0,90	5 213 Kč	57 %	2 242 Kč
12,063	12	24	32	90	46	0,90	5 213 Kč	57 %	2 242 Kč
14,063	14	27	34	90	46	1,00	5 213 Kč	57 %	2 242 Kč
16,063	16	27	34	95	49	1,00	5 213 Kč	57 %	2 242 Kč
18,063	18	33	42	95	49	1,20	5 213 Kč	57 %	2 242 Kč
20,063	20	33	42	100	51	1,20	5 213 Kč	57 %	2 242 Kč
25,063	25	44	53	115	57	1,80	5 213 Kč	57 %	2 242 Kč
32,063	32	44	53	120	61	1,70	5 213 Kč	57 %	2 242 Kč

### provedení PRODLOUŽENÉ

obj. číslo	pro østopky	d <sub>2</sub> mm	d <sub>1</sub> mm	l <sub>1</sub> mm	l <sub>2</sub> mm	kg	základní cena	sleva	cena po slevě
<b>4736</b>									
203.063	3	10	25	120	30	0,80	6 100 Kč	57 %	2 623 Kč
204.063	4	10	25	120	35	0,80	6 100 Kč	57 %	2 623 Kč
205.063	5	10	25	120	40	0,80	6 100 Kč	57 %	2 623 Kč
206.063	6	21	27	120	36	0,90	6 100 Kč	57 %	2 623 Kč
208.063	8	21	27	120	36	1,00	6 100 Kč	57 %	2 623 Kč
210.063	10	24	32	120	41	1,10	6 100 Kč	57 %	2 623 Kč
212.063	12	24	32	120	46	1,20	6 100 Kč	57 %	2 623 Kč
214.063	14	27	34	120	46	1,20	6 100 Kč	57 %	2 623 Kč
216.063	16	27	34	120	49	1,20	6 100 Kč	57 %	2 623 Kč
218.063	18	33	42	120	49	1,40	6 100 Kč	57 %	2 623 Kč
220.063	20	33	42	120	51	1,40	6 100 Kč	57 %	2 623 Kč
103.063	3	10	31	160	30	0,90	7 658 Kč	57 %	3 293 Kč
104.063	4	10	31	160	35	0,90	7 658 Kč	57 %	3 293 Kč
105.063	5	10	31	160	40	0,90	7 658 Kč	57 %	3 293 Kč
106.063	6	21	27	160	36	1,10	7 658 Kč	57 %	3 293 Kč
108.063	8	21	27	160	36	1,10	7 658 Kč	57 %	3 293 Kč
110.063	10	24	32	160	41	1,30	7 658 Kč	57 %	3 293 Kč
112.063	12	24	32	160	46	1,30	7 658 Kč	57 %	3 293 Kč
114.063	14	27	34	160	46	1,40	7 658 Kč	57 %	3 293 Kč
116.063	16	27	34	160	49	1,40	7 658 Kč	57 %	3 293 Kč
118.063	18	33	42	160	49	1,60	7 658 Kč	57 %	3 293 Kč
120.063	20	33	42	160	51	1,60	7 658 Kč	57 %	3 293 Kč
125.063	25	44	53	160	57	1,80	7 658 Kč	57 %	3 293 Kč
132.063	32	44	53	160	61	1,70	7 658 Kč	57 %	3 293 Kč
306.063	6	21	27	200	36	1,30	8 228 Kč	57 %	3 538 Kč
308.063	8	21	27	200	36	1,30	8 228 Kč	57 %	3 538 Kč
310.063	10	24	32	200	41	1,50	8 228 Kč	57 %	3 538 Kč
312.063	12	24	32	200	46	1,50	8 228 Kč	57 %	3 538 Kč
314.063	14	27	34	200	46	1,70	8 228 Kč	57 %	3 538 Kč
316.063	16	27	34	200	49	1,70	8 228 Kč	57 %	3 538 Kč
318.063	18	33	42	200	49	1,80	8 228 Kč	57 %	3 538 Kč
320.063	20	33	42	200	51	1,80	8 228 Kč	57 %	3 538 Kč
325.063	25	44	53	200	57	2,00	8 228 Kč	57 %	3 538 Kč
332.063	32	44	53	200	61	1,90	8 228 Kč	57 %	3 538 Kč

# Tepelné upínače

## provedení SLIM

obj. číslo <b>4787</b>	pro østopky	d <sub>2</sub> mm	d <sub>4</sub> mm	l <sub>1</sub> mm	l <sub>2</sub> mm	kg	základní cena	sleva	cena po slevě
3.063	3	9,0	13,0	80,0	30,0	0,69	6 295 Kč	57%	2 707 Kč
4.063	4	10,0	14,0	80,0	35,0	0,70	6 295 Kč	57%	2 707 Kč
5.063	5	11,0	15,0	80,0	40,0	0,70	6 295 Kč	57%	2 707 Kč
6.063	6	12,0	16,0	80,0	36,0	0,70	5 472 Kč	57%	2 353 Kč
8.063	8	14,0	18,0	80,0	36,0	0,72	5 472 Kč	57%	2 353 Kč
10.063	10	16,0	21,0	85,0	41,0	0,75	5 472 Kč	57%	2 353 Kč
12.063	12	18,0	23,5	90,0	46,0	0,77	5 472 Kč	57%	2 353 Kč
14.063	14	20,0	25,5	90,0	46,0	0,79	5 472 Kč	57%	2 353 Kč
16.063	16	22,0	28,0	95,0	49,0	0,84	5 472 Kč	57%	2 353 Kč
18.063	18	24,0	30,0	95,0	49,0	0,86	5 472 Kč	57%	2 353 Kč
20.063	20	26,0	23,5	100,0	51,0	0,91	5 472 Kč	57%	2 353 Kč
3.163	3	9,0	17,0	120,0	30,0	0,76	6 402 Kč	57%	2 753 Kč
4.163	4	10,0	18,0	120,0	35,0	0,77	6 402 Kč	57%	2 753 Kč
5.163	5	11,0	19,0	120,0	40,0	0,78	6 402 Kč	57%	2 753 Kč
6.163	6	12,0	20,5	120,0	36,0	0,80	6 402 Kč	57%	2 753 Kč
8.163	8	14,0	22,5	120,0	36,0	0,84	6 402 Kč	57%	2 753 Kč
10.163	10	16,0	24,5	120,0	41,0	0,87	6 402 Kč	57%	2 753 Kč
12.163	12	18,0	26,5	120,0	46,0	0,90	6 402 Kč	57%	2 753 Kč
14.163	14	20,0	28,5	120,0	46,0	0,94	6 402 Kč	57%	2 753 Kč
16.163	16	22,0	30,5	120,0	49,0	0,98	6 402 Kč	57%	2 753 Kč
18.163	18	24,0	32,7	120,0	49,0	1,02	6 402 Kč	57%	2 753 Kč
20.163	20	26,0	24,7	120,0	51,0	1,05	6 402 Kč	57%	2 753 Kč
3.263	3	9,0	21,5	160,0	30,0	0,86	8 042 Kč	57%	3 458 Kč
4.263	4	10,0	22,5	160,0	35,0	0,88	8 042 Kč	57%	3 458 Kč
5.263	5	11,0	23,5	160,0	40,0	0,90	8 042 Kč	57%	3 458 Kč
6.263	6	12,0	24,5	160,0	36,0	0,94	8 042 Kč	57%	3 458 Kč
8.263	8	14,0	26,5	160,0	36,0	1,00	8 042 Kč	57%	3 458 Kč
10.263	10	16,0	28,5	160,0	41,0	1,05	8 042 Kč	57%	3 458 Kč
12.263	12	18,0	30,5	160,0	46,0	1,10	8 042 Kč	57%	3 458 Kč
14.263	14	20,0	32,8	160,0	46,0	1,17	8 042 Kč	57%	3 458 Kč
16.263	16	22,0	34,8	160,0	49,0	1,24	8 042 Kč	57%	3 458 Kč
18.263	18	24,0	37,0	160,0	49,0	1,31	8 042 Kč	57%	3 458 Kč
20.263	20	26,0	39,0	160,0	51,0	1,38	8 042 Kč	57%	3 458 Kč

## Kleštinové upínače

### Informace o produktu

- jakost vyvážení: G2,5 / 20 000 ot./min, nebo U<1gmm
- dle DIN 69893-1
- pro kleštiny s úhlem nastavení 8° podle DIN ISO 15488

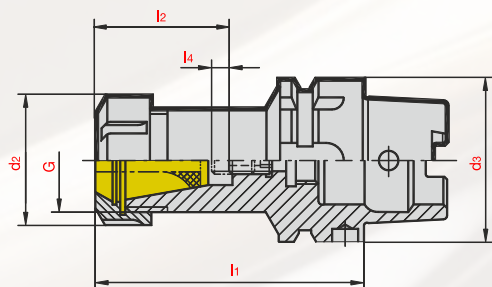

obj. číslo <b>4304</b>	upínací rozsah	d <sub>2</sub> mm	G	l <sub>1</sub> mm	l <sub>2</sub> mm	kg	základní cena	sleva	cena po slevě
16,063	ER 16 Ø 1-10	28	M22 x 1,5	100	34	0,90	5 035 Kč	45 %	2 769 Kč
16,163	ER 16 Ø 1-10	28	M22 x 1,5	160	34	1,20	5 812 Kč	45 %	3 197 Kč
25,063	ER 25 Ø 2-16	42	M32 x 1,5	80	42	1,00	5 035 Kč	45 %	2 769 Kč
25,163	ER 25 Ø 2-16	42	M32 x 1,5	100	42	1,20	5 390 Kč	45 %	2 965 Kč
32,063	ER 32 Ø 3-20	50	M40 x 1,5	100	50	1,40	5 812 Kč	45 %	3 197 Kč
40,063	ER 40 Ø 3-26	63	M50 x 1,5	120	56	1,90	6 170 Kč	45 %	3 394 Kč

## provedení UTĚSNĚNÉ

obj. číslo <b>4324</b>	upínací rozsah	d <sub>2</sub> mm	G	l <sub>1</sub> mm	l <sub>2</sub> mm	kg	základní cena	sleva	cena po slevě
16,063	ER 16 Ø 1-10	28	M22 x 1,5	105	39	0,90	7 167 Kč	45 %	3 942 Kč
16,163	ER 16 Ø 1-10	28	M22 x 1,5	165	39	1,20	7 167 Kč	45 %	3 942 Kč
25,063	ER 25 Ø 2-16	42	M32 x 1,5	85	47	1,00	7 167 Kč	45 %	3 942 Kč
25,163	ER 25 Ø 2-16	42	M32 x 1,5	105	47	1,20	7 167 Kč	45 %	3 942 Kč
32,063	ER 32 Ø 3-20	50	M40 x 1,5	105	55	1,40	7 167 Kč	45 %	3 942 Kč
40,063	ER 40 Ø 3-26	63	M50 x 1,5	125	61	1,90	7 730 Kč	45 %	4 252 Kč

## Precizní kleštinové upínače

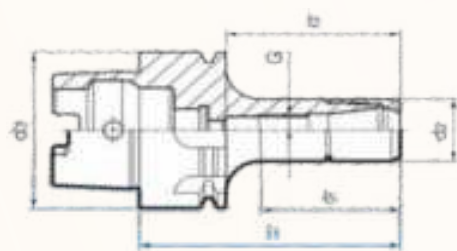

### Informace o produktu

- jakost vyvážení: G 2,5 / 25 000 ot./min nebo U < 1 gmm
- soustřednost celého systému < 3 μm
- dodržujte maximální hodnoty utahovacího momentu upínací matice
- upínací  $\varnothing$  1,0 - 2,5 - 7 Nm
- upínací  $\varnothing$  3,0 - 7,0 - 10 Nm
- bez seřizovacího šroubu

obj. číslo 4476	upínací rozsah	d <sub>2</sub> mm	G	l <sub>1</sub> mm	l <sub>2</sub> mm	kg	základní cena	sleva	cena po slevě
11.063	ER 11 $\varnothing$ 1,0-7,0	16,0	M8x1	70,0	48,0	0,56	7 110 Kč	35%	4 622 Kč
11.163	ER 11 $\varnothing$ 1,0-7,0	16,0	M8x1	100,0	78,0	0,73	7 110 Kč	35%	4 622 Kč
11.263	ER 11 $\varnothing$ 1,0-7,0	16,0	M8x1	130,0	108,0	0,92	8 777 Kč	35%	5 705 Kč
11.363	ER 11 $\varnothing$ 1,0-7,0	16,0	M8x1	170,0	138,0	1,11	9 567 Kč	35%	6 219 Kč

## Upínače pro válcovou stopku Weldon

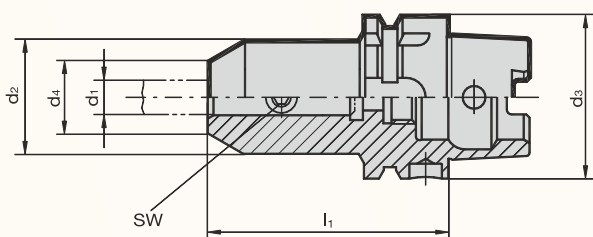

### Informace o produktu

- jakost vyvážení: G 6,3 / 15 000 ot./min
- konstrukční rozměry dle DIN 69882-4
- s otvorem pro upínání dle DIN 1835-2 tvar B „Weldon“
- od rozměru d<sub>1</sub> - 25mm se dvěma upínacími šrouby

obj. číslo 4329	pro $\varnothing$ stopky d <sub>1</sub> h <sub>6</sub> mm	d <sub>2</sub> mm	d <sub>4</sub> mm	l <sub>1</sub> mm	SW	kg	základní cena	sleva	cena po slevě
6,063	6	25	15	65	3	0,81	4 643 Kč	45 %	2 544 Kč
8,063	8	28	20	65	4	0,83	4 643 Kč	45 %	2 544 Kč
10,063	10	35	25	65	5	0,89	4 643 Kč	45 %	2 544 Kč
12,063	12	42	30	80	6	1,20	4 643 Kč	45 %	2 544 Kč
14,063	14	44	32	80	6	1,20	4 643 Kč	45 %	2 544 Kč
16,063	16	48	36	80	6	1,30	4 643 Kč	45 %	2 544 Kč
18,063	18	50	38	80	6	1,35	4 643 Kč	45 %	2 544 Kč
20,063	20	52	40	80	8	1,40	4 643 Kč	45 %	2 544 Kč
25,063	25	65	45	110	10	2,40	4 716 Kč	45 %	2 594 Kč
32,063	32	72	56	110	10	2,70	4 716 Kč	45 %	2 594 Kč

CNC Gühro  
ThreadMill



E-shop



Navigátor



Všechny držáky je možné si objednat i v provedení GÜHROJET anebo MQL.



## Upínače pro válcovou stopku Whistle Notch

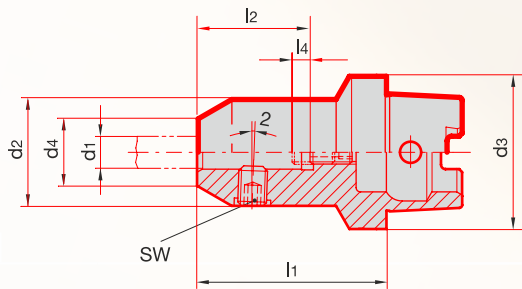

### Informace o produktu

- jakost vyvážení: G 6,3 / 15 000 ot./min
- konstrukční rozměry dle DIN 69882-5
- s otvorem pro upínání dle DIN 1835-2 tvar E „Whistle Notch“
- od rozměru d1 - 25mm se dvěma upínacími šrouby

obj. číslo <b>4334</b>	pro ø stopky d <sub>1</sub> h <sub>6</sub> mm	d <sub>2</sub> mm	d <sub>4</sub> mm	l <sub>1</sub> mm	SW	kg	základní cena	sleva	cena po slevě
6,063	6	25	15	80	3	0,86	4 716 Kč	45 %	2 594 Kč
8,063	8	28	20	80	4	0,90	4 716 Kč	45 %	2 594 Kč
10,063	10	35	25	80	5	1,00	4 716 Kč	45 %	2 594 Kč
12,063	12	42	30	90	6	1,24	4 716 Kč	45 %	2 594 Kč
14,063	14	44	32	90	6	1,28	4 716 Kč	45 %	2 594 Kč
16,063	16	48	36	100	6	1,53	4 716 Kč	45 %	2 594 Kč
18,063	18	50	38	100	6	1,60	4 716 Kč	45 %	2 594 Kč
20,063	20	52	40	100	8	1,65	4 716 Kč	45 %	2 594 Kč
25,063	25	65	45	110	10	2,34	5 140 Kč	45 %	2 827 Kč
32,063	32	72	56	110	10	2,54	5 140 Kč	45 %	2 827 Kč

## NC sklíčidlo s vnitřním chlazením

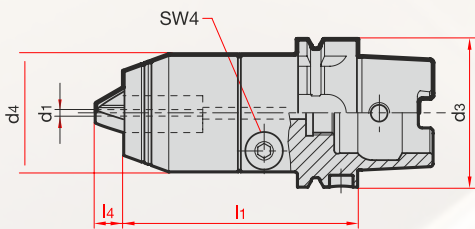

### Informace o produktu

- pro upnutí všech válcových nástrojových stopek
- plynulý rozsah upínacího průměru
- vysoká upínací síla díky robustnímu šnekovému převodu
- jakost vyvážení G2,5 / 20.000 ot./min.
- mezní otáčky 20.000 ot./min.
- tlak chladiva max. 50 barů

obj. číslo <b>4346</b>	upínací rozsah d <sub>1</sub> mm	d <sub>4</sub> mm	l <sub>1</sub> mm	l <sub>4</sub> mm	kg	základní cena	sleva	cena po slevě
16,063	1-16	50	98	12	1,90	14 025 Kč	45 %	7 714 Kč

## HMC 3000 hydraulické upínače pro malé upínací průměry

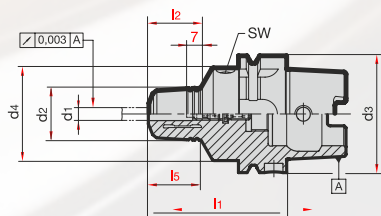

### Informace o produktu

- perfektní obvodové házení: < 3 μm při 10xd1
- jakost vyvážení: G2,5 / 25 000 ot./min, nebo U<sub>k</sub> 1gmm
- HSK-A podle ISO 12164-1/DIN 69893-1
- vysoká síla upnutí
- rychlá a jednoduchá manipulace, přesné nastavení délky je možné pouze zepředu
- vnitřní CHLAZENÍ a periferní GÜHROJET chlazení zajišťuje optimální odvod třísky, chlazení a mazání nástroje

obj. číslo <b>4618</b>	pro ø stopky d <sub>1</sub> h <sub>6</sub> mm	d <sub>2</sub> mm	d <sub>4</sub> mm	l <sub>1</sub> mm	l <sub>2</sub> mm	l <sub>5</sub> mm	základní cena	sleva	cena po slevě
3,063	3	28	50	74	34	29,5	17 500 Kč	45 %	9 625 Kč
4,063	4	28	50	74	34	29,5	17 500 Kč	45 %	9 625 Kč
5,063	5	28	50	74	34	29,5	17 500 Kč	45 %	9 625 Kč

# Hydraulické upínače se zvýšenou upínací silou

## Informace o produktu

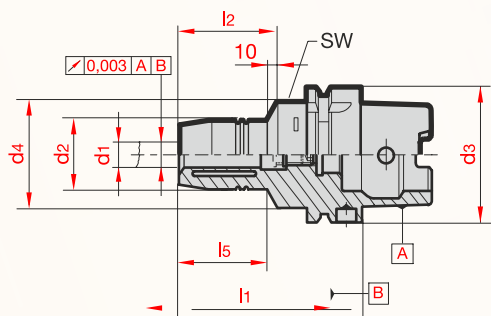

- pro toleranci stopky nástroje h6
- radiální házení max 3 µm
- jakost vyvážení: G2,5 / 25 000 ot./min, nebo U<1gmm
- axiální nastavení délky
- dle DIN 69882-7
- vysoká síla upnutí
- rychlá a jednoduchá manipulace
- nadměrné délky

l1 = 150 mm (radiální házení max. 5 µm)

l1 = 200 mm (radiální házení max. 7 µm)

obj. číslo	pro ø stopky d <sub>1</sub> h <sub>6</sub> mm	d <sub>2</sub> mm	d <sub>4</sub> mm	l <sub>1</sub> mm	l <sub>2</sub> mm	kg	základní cena	sleva	cena po slevě
<b>4299</b>									
6,063	6	26	50,0	70	37	1,00	14 175 Kč	75 %	3 544 Kč
8,063	8	28	50,0	70	37	1,00	14 175 Kč	75 %	3 544 Kč
10,063	10	30	50,0	80	41	1,00	14 175 Kč	75 %	3 544 Kč
12,063	12	32	50,0	85	46	1,10	14 175 Kč	75 %	3 544 Kč
14,063	14	34	50,0	85	46	1,10	14 175 Kč	75 %	3 544 Kč
16,063	16	38	50,0	90	49	1,20	14 175 Kč	75 %	3 544 Kč
18,063	18	40	50,0	90	49	1,20	14 175 Kč	75 %	3 544 Kč
20,063	20	42	50,0	90	51	1,20	14 175 Kč	75 %	3 544 Kč
25,063	25	57	63,0	120	57	2,10	14 175 Kč	75 %	3 544 Kč
32,063	32	64	75,0	125	61	2,40	14 175 Kč	75 %	3 544 Kč

## Provedení PRODLOUŽENÉ

obj. číslo	G	d <sub>2</sub> mm	d <sub>4</sub> mm	l <sub>1</sub> mm	l <sub>2</sub> mm	kg	základní cena	sleva	cena po slevě
<b>4596</b>									
6.163	6	23,0	52,5	120,0	37,0	1,12	18 000 Kč	41%	10 620 Kč
8.163	8	25,0	52,5	120,0	37,0	1,15	18 000 Kč	41%	10 620 Kč
10.163	10	27,0	52,5	120,0	41,0	1,18	18 000 Kč	41%	10 620 Kč
12.163	12	29,0	52,5	120,0	46,0	1,20	18 000 Kč	41%	10 620 Kč
14.163	14	31,0	52,5	120,0	46,0	1,23	18 000 Kč	41%	10 620 Kč
16.163	16	33,0	52,5	120,0	49,0	1,26	18 000 Kč	41%	10 620 Kč
18.163	18	35,0	52,5	120,0	49,0	1,29	18 000 Kč	41%	10 620 Kč
20.163	20	37,0	52,5	120,0	51,0	1,31	18 000 Kč	41%	10 620 Kč
6.263	6	27,2	52,5	160,0	37,0	1,27	19 700 Kč	41%	11 623 Kč
8.263	8	29,2	52,5	160,0	37,0	1,33	19 701 Kč	41%	11 624 Kč
10.263	10	31,2	52,5	160,0	41,0	1,39	19 702 Kč	41%	11 624 Kč
12.263	12	33,3	52,5	160,0	46,0	1,44	19 703 Kč	41%	11 625 Kč
14.263	14	35,3	52,5	160,0	46,0	1,50	19 704 Kč	41%	11 625 Kč
16.263	16	37,4	52,5	160,0	49,0	1,56	19 705 Kč	41%	11 626 Kč
18.263	18	39,4	52,5	160,0	49,0	1,63	19 706 Kč	41%	11 627 Kč
20.263	20	41,5	52,5	160,0	51,0	1,69	19 707 Kč	41%	11 627 Kč

# HPC upínače

## Informace o produktu

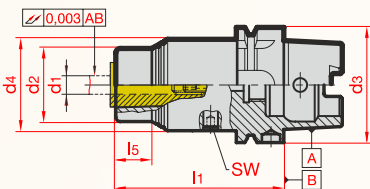

- pro toleranci stopky nástroje h6
- pro obrábění těžko obrobitelných materiálů a pro HSC a HPC obrábění
- maximální upínací síla a stabilita díky mechanické upínací převodovce
- utahovací moment pro upnutí 10 Nm
- jakost vyvážení: G2,5 / 20 000 ot./min, nebo U<1,2 gmm
- podle DIN 69893-1
- tlak chladiva max. 80 bar

obj. číslo	jmenovitá velikost	pro ø stopky d <sub>1</sub> h <sub>6</sub> mm	d <sub>2</sub> mm	d <sub>4</sub> mm	l <sub>1</sub> mm	l <sub>5</sub> mm	základní cena	sleva	cena po slevě
<b>4300</b>									
20,063	20	3-20	40	53	92	20	14 725 Kč	35 %	9 571 Kč
20,163	20	3-20	44	53	120	44	19 900 Kč	35 %	12 935 Kč
20,263	20	3-20	40	53	142	69	19 900 Kč	35 %	12 935 Kč

Všechny držáky je možné si objednat i v provedení GÜHROJET anebo MQL.

# Hydraulické synchronní upínače s vnitřním chlazením

## Informace o produktu

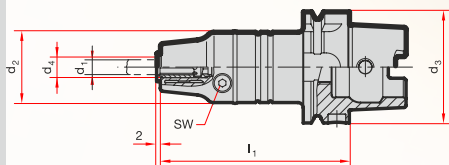

- pro toleranci stopky nástroje h6
- kompenzuje chyby při synchronizaci
- zaručuje nejlepší kvalitu závitu při optimální životnosti
- jakost vyvážení: G2,3 / 15 000 ot./min
- stavěcí šroub umožňuje dodatečné seřízení o 3mm
- pohodlné hydraulické upínání s redukčnímki pouzdrý s aktivním unášením
- podle DIN 69893-1
- tlak chladiva max. 80 bar

obj. číslo <b>4601</b>	stopka $\varnothing$ $d_1$ h6 mm	pro závit	$d_2$ mm	$d_4$ mm	$l_1$ mm	Mt max.	kg	základní cena	sleva	cena po slevě
12,063	<b>2,8-10</b>	M2-M12	<b>40</b>	<b>12,00</b>	<b>106,5</b>	26 Nm	<b>1,5</b>	16 250 Kč	45 %	8 938 Kč
20,163	<b>6-16</b>	M4,5-M20	<b>40</b>	<b>20,00</b>	<b>120,5</b>	90 Nm	<b>1,6</b>	18 825 Kč	45 %	10 354 Kč

# Nástrojové upínače pro modulární frézy

## Informace o produktu

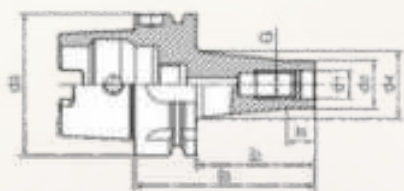

- HSK-A podle ISO 12154-1/DIN69893-1
- jakost vyvážení: G 2,5/25 000 ot./min nebo ot.  $\leq$  1gmm
- soustřednost  $<$  5 $\mu$ m, l2 od 150 mm  $<$  7 $\mu$ m

obj. číslo <b>4199</b>	G	$d_2$ mm	$d_4$ mm	$l_1$ mm	$l_2$ mm	kg	základní cena	sleva	cena po slevě
8,063	M 8	8,063	23,0	76,0	32,0	0,71	4 625 Kč	45 %	2 590 Kč
10,063	M10	10,063	25,0	76,0	32,0	0,75	4 625 Kč	45 %	2 590 Kč
12,063	M12	12,063	30,0	76,0	32,0	0,79	4 625 Kč	45 %	2 590 Kč
16,063	M16	16,063	34,0	76,0	32,0	0,88	4 625 Kč	45 %	2 590 Kč

## provedení PRODLOUŽENÉ

obj. číslo <b>4199</b>	G	$d_2$ mm	$d_4$ mm	$l_1$ mm	$l_2$ mm	kg	základní cena	sleva	cena po slevě
8,163	M 8	8,163	30,0	126,0	32,0	0,89	5 500 Kč	45 %	3 080 Kč
10,163	M10	10,163	35,0	126,0	32,0	1,02	5 500 Kč	45 %	3 080 Kč
12,163	M12	12,163	38,0	126,0	32,0	1,10	5 500 Kč	45 %	3 080 Kč
16,163	M16	16,163	40,0	126,0	32,0	1,28	5 500 Kč	45 %	3 080 Kč
8,263	M 8	8,263	32,0	176,0	32,0	1,07	6 500 Kč	45 %	3 640 Kč
10,263	M10	10,263	45,0	176,0	32,0	1,51	6 500 Kč	45 %	3 640 Kč
12,263	M12	12,263	45,0	176,0	32,0	1,57	6 500 Kč	45 %	3 640 Kč
16,263	M16	16,263	48,0	176,0	32,0	1,89	6 500 Kč	45 %	3 640 Kč

CNC Gühro  
ThreadMill



E-shop



Navigátor



## Bloky pro montáž nástrojů

### Informace o produktu

- HSK stopky fixuje svojí vlastní hmotností vertikálně v nástrojovém montážním bloku
- točivý moment se přenáší přes unašeče na konci kužele



obj. číslo 4990	pro stopky	délka mm	šířka mm	výška mm	kg	základní cena	sleva	cena po slevě
450,063	HSK 63 A+C	260,0	130,0	160,0	9	16 375 Kč	35%	10 644 Kč

## Kuželový vytěrák

### Informace o produktu

- Slouží pro čištění vnitřních otvorů i dosedacích ploch
- Čištění kontaktních ploch zlepšuje přesnost, upínací moment a životnost rozhraní



obj. číslo 4914	velikost	délka mm	vnější průměr mm	kg	základní cena	sleva	cena po slevě
48.000	HSK 63	168,0	68,0	0,249	1 986 Kč	35%	1 291 Kč

## Kuželový vytěrák

### Informace o produktu

- Slouží pro čištění vnitřních otvorů i dosedacích ploch
- Čištění kontaktních ploch zlepšuje přesnost, upínací moment a životnost rozhraní



obj. číslo 4947	velikost	délka mm	vnější průměr mm	kg	základní cena	sleva	cena po slevě
1.063	HSK 63	53,0	83,0	0,047	1 561 Kč	35%	1 015 Kč

CNC Gühr  
ThreadMill



E-shop



Navigátor



# GÜHRING

GÜHRING, s.r.o., Na Perkách 608, 330 21 Líně Sulkov, informace@guehring.de, tel.: +420 378 212 200

WWW.GUEHRING.CZ

4665	AKČNÍ cena	6,2020	8,020	10,020	12,020	16,020														
		objednat	objednat	objednat	objednat	objednat	objednat	objednat	objednat	objednat	objednat	objednat	objednat	objednat	objednat	objednat	objednat	objednat	objednat	objednat
4665	AKČNÍ cena	6,2020	8,020	10,020	12,020	16,020														
rozměry nástroje	Objednat číslo	d3	d1	d2	l1	l2	l3	objednat	objednat	objednat	objednat	objednat	objednat	objednat	objednat	objednat	objednat	objednat	objednat	objednat
		mm	mm	mm	mm	mm	mm	kg	mm	mm	mm	mm	mm	mm	mm	mm	mm	mm	mm	mm
		20	20	20	20	20	20	27,0	27,0	27,0	27,0	27,0	27,0	27,0	27,0	27,0	27,0	27,0	27,0	27,0
		6	6	6	6	6	6	24,0	24,0	24,0	24,0	24,0	24,0	24,0	24,0	24,0	24,0	24,0	24,0	24,0
		2	2	2	2	2	2	50,5	50,5	50,5	50,5	50,5	50,5	50,5	50,5	50,5	50,5	50,5	50,5	50,5
		2	2	2	2	2	2	35,0	35,0	35,0	35,0	35,0	35,0	35,0	35,0	35,0	35,0	35,0	35,0	35,0
		16	16	16	16	16	16	24,0	24,0	24,0	24,0	24,0	24,0	24,0	24,0	24,0	24,0	24,0	24,0	24,0
		20	20	20	20	20	20	24,0	24,0	24,0	24,0	24,0	24,0	24,0	24,0	24,0	24,0	24,0	24,0	24,0

Redukční pouzdro																				
------------------	--	--	--	--	--	--	--	--	--	--	--	--	--	--	--	--	--	--	--	--

4663	AKČNÍ cena	3 537 Kč	20,040	5,0	1,250	51,00	64,50	49,30	20,00	49,30	d3	Objednat číslo								
		objednat	objednat	objednat	objednat	objednat	objednat	objednat	objednat	objednat	objednat	objednat	objednat	objednat	objednat	objednat	objednat	objednat	objednat	objednat
4663	AKČNÍ cena	3 537 Kč	20,040	5,0	1,250	51,00	64,50	49,30	20,00	49,30	d3	Objednat číslo								
rozměry nástroje	Objednat číslo	SK-A	d1	d2	l1	l2	l3	objednat	objednat	objednat	objednat	objednat	objednat	objednat	objednat	objednat	objednat	objednat	objednat	objednat
		mm	mm	mm	mm	mm	mm	kg	mm	mm	mm	mm	mm	mm	mm	mm	mm	mm	mm	mm
		SK-A0	20,00	49,30	20,00	49,30	20,00	49,30	20,00	49,30	20,00	49,30	20,00	49,30	20,00	49,30	20,00	49,30	20,00	49,30
		6	6	6	6	6	6	24,0	24,0	24,0	24,0	24,0	24,0	24,0	24,0	24,0	24,0	24,0	24,0	24,0
		2	2	2	2	2	2	50,5	50,5	50,5	50,5	50,5	50,5	50,5	50,5	50,5	50,5	50,5	50,5	50,5

4662	AKČNÍ cena	3 537 Kč	20,063	5,0	1,310	51,00	80,00	52,50	20,00	52,50	d3	Objednat číslo								
		objednat	objednat	objednat	objednat	objednat	objednat	objednat	objednat	objednat	objednat	objednat	objednat	objednat	objednat	objednat	objednat	objednat	objednat	objednat
4662	AKČNÍ cena	3 537 Kč	20,063	5,0	1,310	51,00	80,00	52,50	20,00	52,50	d3	Objednat číslo								
rozměry nástroje	Objednat číslo	SK-A	d1	d2	l1	l2	l3	objednat	objednat	objednat	objednat	objednat	objednat	objednat	objednat	objednat	objednat	objednat	objednat	objednat
		mm	mm	mm	mm	mm	mm	kg	mm	mm	mm	mm	mm	mm	mm	mm	mm	mm	mm	mm
		SK-A	20,00	52,50	20,00	52,50	20,00	52,50	20,00	52,50	20,00	52,50	20,00	52,50	20,00	52,50	20,00	52,50	20,00	52,50
		6	6	6	6	6	6	24,0	24,0	24,0	24,0	24,0	24,0	24,0	24,0	24,0	24,0	24,0	24,0	24,0
		2	2	2	2	2	2	50,5	50,5	50,5	50,5	50,5	50,5	50,5	50,5	50,5	50,5	50,5	50,5	50,5

Hydraulické upínací, HSKA - 63, ISO 40																				
objednatka jednotlivých rozměrů																				

- jakost vyvážení G2,5 / 25.000 ot. / min. nebo U < 1 gmm
- pro toleranci stopky nástroje h6
- kvalitní nastavení délek
- přesnost hlavení 3 µm

# GÜHRING

## NOVINKY



**RT 100 INOX PRO**

**ULTIMÁTNÍ obrábění titanových slitin**

zvýšená životnost proti standardní geometrii až o 60%



**RT 100 XF**

**NOVÁ geometrie pro Vaši sériovou výrobu**

TOUGH. EXTREME. POWERFUL.

4477	AKČNÍ cena	2,000	8,000	12,000	15,000	20,000														
		objednat	objednat	objednat	objednat	objednat	objednat	objednat	objednat	objednat	objednat	objednat	objednat	objednat	objednat	objednat	objednat	objednat	objednat	objednat
4477	AKČNÍ cena	2,000	8,000	12,000	15,000	20,000														
rozměry nástroje	Objednat číslo	d1	d2	d3	l1	l2	l3	objednat	objednat	objednat	objednat	objednat	objednat	objednat	objednat	objednat	objednat	objednat	objednat	objednat
		mm	mm	mm	mm	mm	mm	mm	mm	mm	mm	mm	mm	mm	mm	mm	mm	mm	mm	mm
		M2	M2,5	M3	M4	M5	M6	M8	M10	M12	M16	M20	M25	M30	M36	M42	M50	M60	M72	M90
		2,000	2,500	3,000	4,000	5,000	6,000	8,000	10,000	12,000	16,000	20,000	25,000	30,000	36,000	42,000	50,000	60,000	72,000	90,000
		8	8	8	8	8	8	8	8	8	8	8	8	8	8	8	8	8	8	8

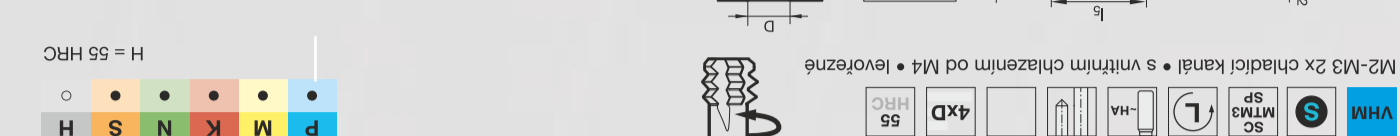

4001	AKČNÍ cena	1,800	7,000	10,000	12,000	16,000														
		objednat	objednat	objednat	objednat	objednat	objednat	objednat	objednat	objednat	objednat	objednat	objednat	objednat	objednat	objednat	objednat	objednat	objednat	objednat
4001	AKČNÍ cena	1,800	7,000	10,000	12,000	16,000														
rozměry nástroje	Objednat číslo	d1	d2	d3	l1	l2	l3	objednat	objednat	objednat	objednat	objednat	objednat	objednat	objednat	objednat	objednat	objednat	objednat	objednat
		mm	mm	mm	mm	mm	mm	mm	mm	mm	mm	mm	mm	mm	mm	mm	mm	mm	mm	mm
		M1,6	M2	M2,5	M3	M4	M5	M6	M8	M10	M12	M16	M20	M25	M30	M36	M42	M50	M60	M72
		1,800	2,500	3,000	4,000	5,000	6,000	8,000	10,000	12,000	16,000	20,000	25,000	30,000	36,000	42,000	50,000	60,000	72,000	90,000
		7	7	7	7	7	7	7	7	7	7	7	7	7	7	7	7	7	7	7

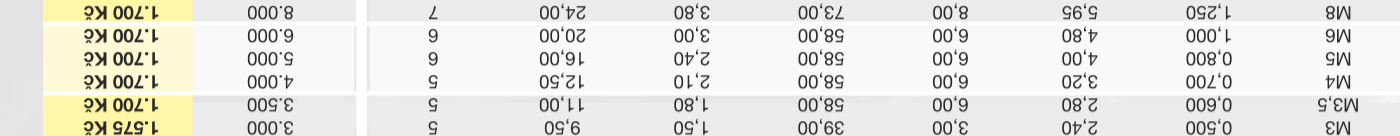

4002	AKČNÍ cena	2,457 Kč	9,000	12,000	16,000	20,000														
		objednat	objednat	objednat	objednat	objednat	objednat	objednat	objednat	objednat	objednat	objednat	objednat	objednat	objednat	objednat	objednat	objednat	objednat	objednat
4002	AKČNÍ cena	2,457 Kč	9,000	12,000	16,000	20,000														
rozměry nástroje	Objednat číslo	d1	d2	d3	l1	l2	l3	objednat	objednat	objednat	objednat	objednat	objednat	objednat	objednat	objednat	objednat	objednat	objednat	objednat
		mm	mm	mm	mm	mm	mm	mm	mm	mm	mm	mm	mm	mm	mm	mm	mm	mm	mm	mm
		M2	M2,5	M3	M4	M5	M6	M8	M10	M12	M16	M20	M25	M30	M36	M42	M50	M60	M72	M90
		2,457	3,000	3,600	4,800	6,000	7,200	9,600	12,000	16,000	20,000	25,000	30,000	36,000	42,000	50,000	60,000	72,000	90,000	110,000
		4	4	4	4	4	4	4	4	4	4	4	4	4	4	4	4	4	4	4



Mikro závitové frézy pro metrické ISO-závity																				
objednatka jednotlivých rozměrů																				



**OPEN DAYS 2024**

8. & 9. 10. 2024

Vešmi nás těší, že vás můžeme pozvat na unikátní prezentáční akci!

Představíme Vám produktové novinky a zajímavé obráběcí strategie.

**GÜHRING**

4002	AKČNÍ cena	2,457 Kč	9,000	12,000	16,000	20,000														
		objednat	objednat	objednat	objednat	objednat	objednat	objednat	objednat	objednat	objednat	objednat	objednat	objednat	objednat	objednat	objednat	objednat	objednat	objednat
4002	AKČNÍ cena	2,457 Kč	9,000	12,000	16,000	20,000														
rozměry nástroje	Objednat číslo	d1	d2	d3	l1	l2	l3	objednat	objednat	objednat	objednat	objednat	objednat	objednat	objednat	objednat	objednat	objednat	objednat	objednat
		mm	mm	mm	mm	mm	mm	mm	mm	mm	mm	mm	mm	mm	mm	mm	mm	mm	mm	mm
		M2	M2,5	M3	M4	M5	M6	M8	M10	M12	M16	M20	M25	M30	M36	M42	M50	M60	M72	M90
		2,457	3,000	3,600	4,800	6,000	7,200	9,600	12,000	16,000	20,000	25,000	30,000	36,000	42,000	50,000	60,000	72,00		

**Sada fréz RF 100 Sharp** objednávka sady stejných průměrů

P M K N S H



speciálně pro houževnaté a vysoce legované materiály • o 40% větší výkon díky krátkému stabilnímu provedení  
 • speciální geometrie pro zanořování • uvolňný krček stopky

o průměr mm	počet ks v sadě	stopka	Objednací kód	AKČNÍ cena
6	5	HB	322066840	<b>3 199 Kč</b>
8	5	HB	322066841	<b>3 829 Kč</b>
10	3	HB	322066842	<b>3 849 Kč</b>
12	3	HB	322066843	<b>4 099 Kč</b>
16	3	HB	322066844	<b>6 799 Kč</b>

**Sada ratio fréz RF 100 Sharp** objednávka sady stejných průměrů

P M K N S H

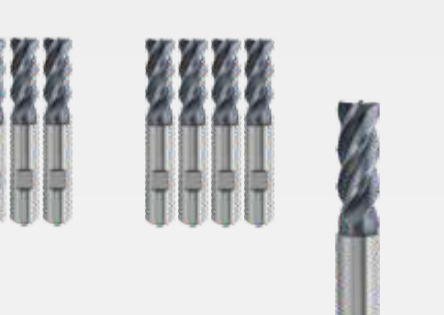

speciálně pro mákše, houževnaté a vysoce legované materiály • délka bříty dle DIN 6527 L  
 • speciální geometrie pro zanořování • uvolňný krček stopky • bříty přes střed

o průměr mm	počet ks v sadě	stopka	vychází z artiklu	Objednací kód	AKČNÍ cena
6/8/10/12/16	5	HA	6478	6482 1	<b>3 874 Kč</b>
6/8/10/12	4	HA	6478	6482 2	<b>2 548 Kč</b>
6/8/10/12/16	5	HB	6479	6483 1	<b>3 874 Kč</b>
6/8/10/12	4	HB	6479	6483 2	<b>2 548 Kč</b>

**Sada fréz RF 100 Sharp extra krátké** objednávka sady různých průměrů

objednací číslo 6938 objednací číslo 6939



P M K N S H

speciálně pro houževnaté a vysoce legované materiály • o 40% větší výkon díky krátkému stabilnímu provedení  
 • speciální geometrie pro zanořování • uvolňný krček stopky • skládá se z obj. č. 6938 nebo 6939

o průměr mm	počet ks v sadě	stopka	vychází z artiklu č.	Objednací kód	AKČNÍ cena za 1 sadu
6/8/10/12	4	HA	6938	6468 1	<b>2 450 Kč</b>
6/8/10/12	4	HB	6939	6469 1	<b>2 450 Kč</b>

**Řezné podmínky**

frézovací podmínky:	korekční faktor:	použití:
HPC stabilní obráběcí podmínky, vysoký výkon	Vc a fz : 100%	drážkování
MTC nestabilní obráběcí podmínky, slabý výkon	Vc a fz : -20% (redukce)	hrubování

materiál / tvrdost	hloubka řez max. ap	šířka řezu max. ae	řezná rychlost Vc	fz (mm/z) na průměr o						
				1	3	6	8	10	12	16
<b>P</b> < 500 N/mm <sup>2</sup>	1,0 x D	1 x D	180	0,010	0,022	0,042	0,056	0,084	0,1	0,13
500 - 900 N/mm <sup>2</sup>	1,0 x D	1 x D	140	0,008	0,020	0,037	0,05	0,07	0,08	0,11
<b>M</b> < 500 N/mm <sup>2</sup>	1,0 x D	1 x D	120	0,006	0,018	0,035	0,045	0,065	0,075	0,1
500 - 900 N/mm <sup>2</sup>	1,0 x D	1 x D	80	0,005	0,014	0,03	0,04	0,055	0,065	0,85
<b>N</b> > 250 N/mm <sup>2</sup>	1,0 x D	1 x D	350	0,012	0,028	0,05	0,07	0,11	0,13	0,18
<b>S</b> < 900 N/mm <sup>2</sup>	1,0 x D	0,3 x D	45	0,004	0,011	0,022	0,03	0,05	0,055	0,07

**Tvrdozkovové frézy Eco pro oceli do 55HRC** objednávka 1ks nebo sady 3ks



P M K N S H

Objednací kód	rozměry nástroje pro 19988 a 19986	rozměry nástroje pro 19978	objednací číslo 19988 2 - bříty	objednací číslo 19986 3 - bříty	objednací číslo 19978 4 - bříty
d1 e8	d2 h6 l1 l2	d2 h6 l1 l2	AKČNÍ cena za 1ks		
mm	mm mm mm mm	mm mm mm mm			
2,000	4,000 40,000 8,000	2,000 32,000 8,000	123 Kč	130 Kč	112 Kč
3,000	4,000 50,000 8,000	3,000 38,000 12,000	138 Kč	186 Kč	109 Kč
4,000	6,000 50,000 11,000	4,000 40,000 12,000	193 Kč	179 Kč	117 Kč
5,000	6,000 50,000 13,000	5,000 50,000 15,000	201 Kč	185 Kč	150 Kč
6,000	6,000 50,000 13,000	6,000 57,000 16,000	159 Kč	168 Kč	169 Kč
8,000	8,000 60,000 19,000	8,000 68,000 22,000	210 Kč	221 Kč	231 Kč
10,000	10,000 70,000 22,000	10,000 72,000 25,000	294 Kč	304 Kč	306 Kč
12,000	12,000 75,000 26,000	12,000 83,000 28,000	408 Kč	435 Kč	437 Kč
16,000	16,000 75,000 26,000	16,000 92,000 35,000	734 Kč	894 Kč	950 Kč
20,000	20,000 100,000 32,000	20,000 104,000 40,000	1 330 Kč	1 418 Kč	1 503 Kč

d1 e8 mm	AKČNÍ cena za 1ks při objednávce min. 3ks
2,000	108 Kč
3,000	122 Kč
4,000	170 Kč
5,000	177 Kč
6,000	140 Kč
8,000	185 Kč
10,000	259 Kč
12,000	359 Kč
16,000	646 Kč
20,000	1 171 Kč

**veškerý sortiment za akční ceny pouze do vyprodání zásob**

**Ratio frézy RF 100 Sharp**

HB H10 WN R N VHM B 48 45°

Materiál nástroje: **SK monolit.**  
 Povrch. úprava: **D**  
 Typ: **N**  
 Tvar upínací stopky: **HA** **HB**

**GÜHRING NAVIGATOR**

P M K N S H

• speciálně pro mákše, houževnaté a vysoce legované materiály  
 • délka bříty dle DIN 6527 L  
 • odlehčený krček  
 • bříty přes střed

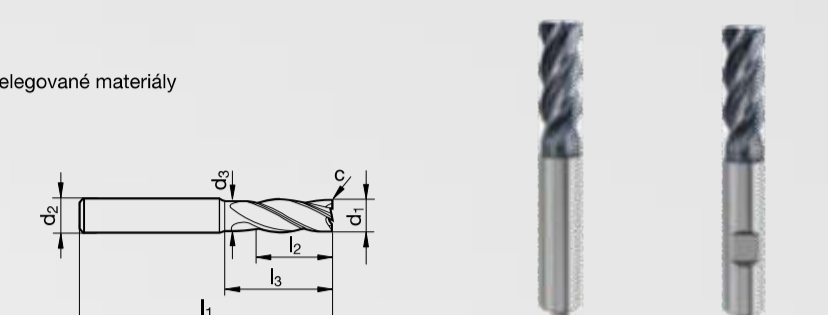

Objednací kód	rozměry nástroje	objednací číslo 6478	objednací číslo 6479
d1 e8	d2 h6 d3 l1 l2 l3 c Z	AKČNÍ cena za 1ks	
mm	mm mm mm mm mm mm mm x 45°		
1,000	4,000 0,920 50,000 3,000 4,000 0,020 4 1,000	508 Kč	508 Kč
1,500	4,000 1,400 50,000 4,500 6,000 0,030 4 1,500	508 Kč	508 Kč
2,000	6,000 1,900 50,000 6,000 8,000 0,040 4 2,000	537 Kč	537 Kč
2,500	6,000 2,400 50,000 7,500 10,000 0,050 4 2,500	537 Kč	537 Kč
3,000	6,000 2,900 57,000 10,000 15,000 0,060 4 3,000	556 Kč	556 Kč
4,000	6,000 3,800 57,000 14,000 18,000 0,080 4 4,000	556 Kč	577 Kč
5,000	6,000 4,800 57,000 15,000 20,000 0,100 4 5,000	556 Kč	577 Kč
6,000	6,000 5,700 57,000 16,000 20,000 0,120 4 6,000	556 Kč	577 Kč
8,000	8,000 7,700 63,000 21,000 26,000 0,160 4 8,000	764 Kč	790 Kč
10,000	10,000 9,500 72,000 25,000 31,000 0,200 4 10,000	1 147 Kč	1 182 Kč
12,000	12,000 11,500 83,000 28,000 37,000 0,240 4 12,000	1 482 Kč	1 516 Kč
14,000	14,000 13,500 83,000 28,000 37,000 0,280 4 14,000	1 957 Kč	2 003 Kč
16,000	16,000 15,500 92,000 36,000 43,000 0,320 4 16,000	2 548 Kč	2 618 Kč
20,000	20,000 19,500 104,000 41,000 53,000 0,400 4 20,000	3 913 Kč	3 982 Kč

ISO	Pevnost	Vc	fz (mm/z)/Ø							Vc	fz (mm/z)/Ø								
			1	3	6	8	10	12	16	20		1	3	6	8	10	12	16	20
<b>P</b> < 500 N/mm <sup>2</sup>	180	0,010	0,016	0,030	0,042	0,06	0,072	0,1	0,12	210	0,011	0,018	0,036	0,048	0,069	0,08	0,11	0,14	0,18
500-900 N/mm <sup>2</sup>	140	0,008	0,014	0,027	0,036	0,05	0,06	0,08	0,1	160	0,009	0,016	0,031	0,041	0,058	0,07	0,09	0,12	0,15
<b>M</b> < 500 N/mm <sup>2</sup>	120	0,006	0,012	0,025	0,032	0,045	0,055	0,075	0,085	140	0,007	0,016	0,031	0,041	0,058	0,07	0,09	0,12	0,15
500-900 N/mm <sup>2</sup>	80	0,005	0,010	0,021	0,028	0,04	0,048	0,06	0,07	100	0,006	0,013	0,025	0,034	0,048	0,06	0,08	0,1	0,12
<b>S</b> < 900 N/mm <sup>2</sup>	45	0,004	0,008	0,016	0,022	0,032	0,04	0,05	0,065	60	0,005	0,010	0,020	0,027	0,038	0,05	0,06	0,085	0,105
<b>N</b> > 250 N/mm <sup>2</sup>	350	0,012	0,020	0,038	0,05	0,08	0,095	0,13	0,16	600	0,013	0,022	0,045	0,06	0,09	0,12	0,15	0,18	0,22

## AKČNÍ SADY NÁSTROJŮ ZA ZVÝHODNĚNÉ CENY SKLADEM DODÁNÍ DO 24 HODIN

**StepPower sada vrtáků HSS** objednávka sady stejných průměrů

objednací číslo 9501



DIN 338 N 118° 3 h8 R HSS

**AKČNÍ cena 3 999 Kč**

kód	průměry v mm	cena sady
0,014	1,0 - 13,00	<b>3 023 Kč</b>

**SpyroTec sada kuželových záhlubníků HSCO 90°**

objednací číslo 5538



DIN 335 C R HSCO 90° Cyl

**AKČNÍ cena 2 214 Kč**

kód	průměry v mm	cena sady
1	6,30 - 25,00	<b>2 214 Kč</b>

**StepPower sada vrtáků HSCO** objednávka sady stejných průměrů

objednací číslo 9503



DIN 338 N 118° 3 h8 R HSCO

**AKČNÍ cena 4 299 Kč**

kód	průměry v mm	cena sady
0,014	1,0 - 13,00	<b>3 455 Kč</b>

**SpyroTec sada kuželových záhlubníků HSCO 90°**

objednací číslo 5538



DIN 335 C R HSCO 90° Cyl

**AKČNÍ cena 2 214 Kč**

kód	průměry v mm	cena sady
1	6,30 - 25,00	<b>2 214 Kč</b>

objednací číslo	popis - množství kusů v sadě	AKČNÍ cena / sada
303892492	systém 222 (20x destiček + držák dle výběru)	<b>6 283 Kč</b>
234 6,013	sada vrtáků HSS 1-10	<b>809 Kč</b>
4400 17,3	sada závitníků M3-M10 s HSS vrtáky	<b>1 856 Kč</b>
5635 1	sada fréz RF100U 6-16	<b>3 254 Kč</b>
5696 17,1	sada závitníků M3-M12 s HSS vrtáky, průch. otvor	<b>1 418 Kč</b>
5698 17,1	sada závitníků M3-M12 s HSS vrtáky, slepý otvor	<b>1 442 Kč</b>
5538 1	sada SpyroTec	<b>2 214 Kč</b>
6482 2	Sharp sada fréz RF100 6-12	<b>2 625 Kč</b>
6483 1	Sharp sada fréz RF100 6-16	<b>4 168 Kč</b>
6483 2	Sharp sada ratio fréz RF100 6-12, stopka HA	<b>2 625 Kč</b>
6778 1	Speed sada ratio fréz RF100 6-16, stopka HA	<b>4 344 Kč</b>
6778 2	Speed sada ratio fréz RF100 6-12, stopka HA	<b>3 055 Kč</b>
6780 2	Speed sada ratio fréz RF100 6-12, stopka HB	<b>3 153 Kč</b>

objednací číslo	popis	AKČNÍ cena / sada
6780 6	Speed sada ratio fréz RF100 6, stopka HB	<b>2 267 Kč</b>
6780 8	Speed sada ratio fréz RF100 8, stopka HB	<b>2 989 Kč</b>
6780 10	Speed sada ratio fréz RF100 10, stopka HB	<b>2 759 Kč</b>
6780 12	Speed sada ratio fréz RF100 12, stopka HB	<b>3 455 Kč</b>
6780 16	Speed sada ratio fréz RF100 16, stopka HB	<b>5 241 Kč</b>
6781 12	Speed sada ratio fréz RF100 12, long, stopka HB	<b>4 548 Kč</b>
6781 16	Speed sada ratio fréz RF100 16, long, stopka HB	<b>7 356 Kč</b>
6956 1	Speed sada ratio fréz RF100 6-16	<b>4 418 Kč</b>
6956 2	Speed sada ratio fréz RF100 6-12	<b>2 894 Kč</b>
6957 1	Speed sada ratio fréz RF100 6-16	<b>4 508 Kč</b>
6957 2	Speed sada ratio fréz RF100 6-12	<b>2 969 Kč</b>
9501 0,013	StepPower sada vrtáků HSS 1-10	<b>1 727 Kč</b>
9501 0,014	StepPower sada vrtáků HSS 1-13	<b>3 023 Kč</b>
9503 0,013	StepPower sada vrtáků HSSCo 1-10	<b>2 159 Kč</b>
9503 0,014	StepPower sada vrtáků HSSCo 1-13	<b>3 455 Kč</b>

**RF100 diver**



DIN 6527L N WN 4 36°/37° 45° 48 HRC

objednací číslo	objednací kód	tvar stopky	průměry v mm	AKČNÍ cena
6754	1	HB	5,7/7,7/9,7/11,7/15,6	
	2	HB	6 / 8 / 10 / 12 / 16	
6755	1	HA	5,7/7,7/9,7/11,7/15,6	<b>4 299 Kč</b>
	2	HA	6 / 8 / 10 / 12 / 16	

**Ratio frézy superfinish RF 100 SF**

HB H10 WN R NH VHM 48 HRC 45° 45°

P M K N S H

Ø 16,000 mm / h10  
 Pod. normy VHM / Raptor  
 Typ NH  
 směr řezu doprava  
 Provedení: odlehčený krček, bříty do středu